

# 2WLS50-1189

## Huta Metali Nieżelaznych „Szopienice”

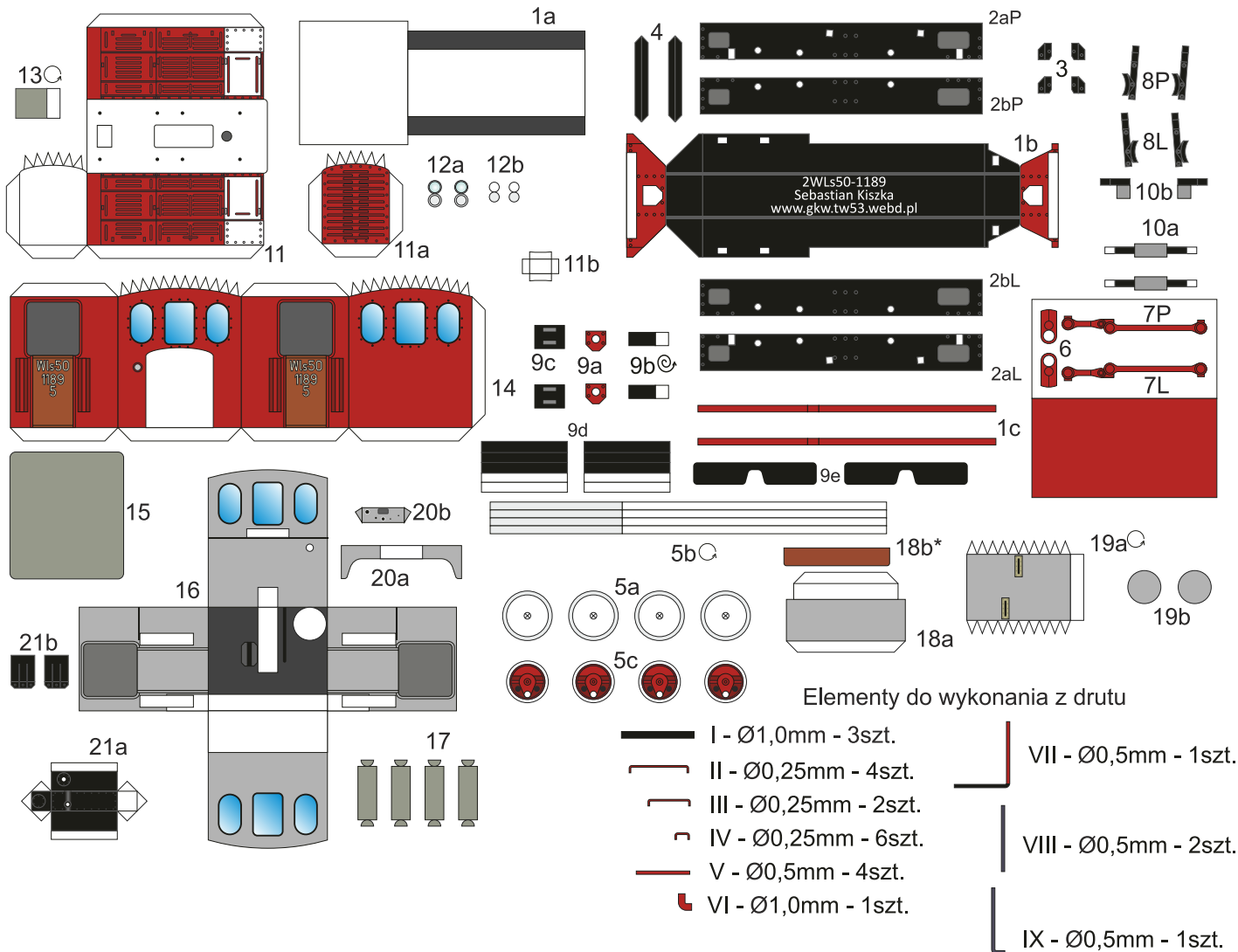

### Instrukcja

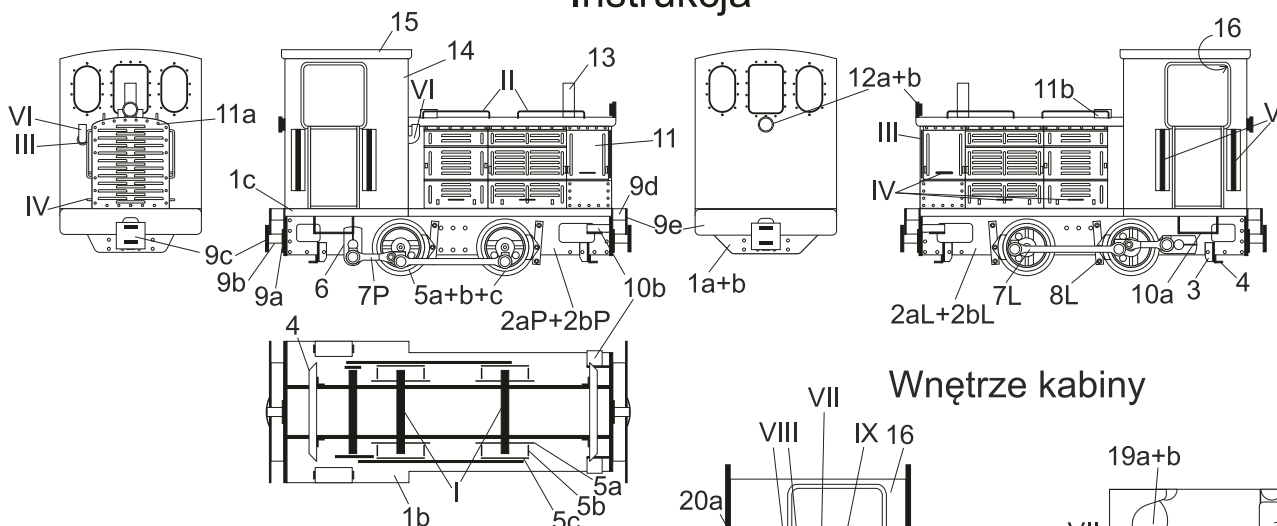

\* - podkleić kartonem 0,5mm

⊙ - zwinąć w wałek (widoczny tylko fragment zabarwiony)

⊙ - zwinąć ciasno

16 - część po wewnętrznej stronie

### Wnętrze kabiny

