

Lyd1-210

(malowanie z lat 60-tych i początku 70-tych)

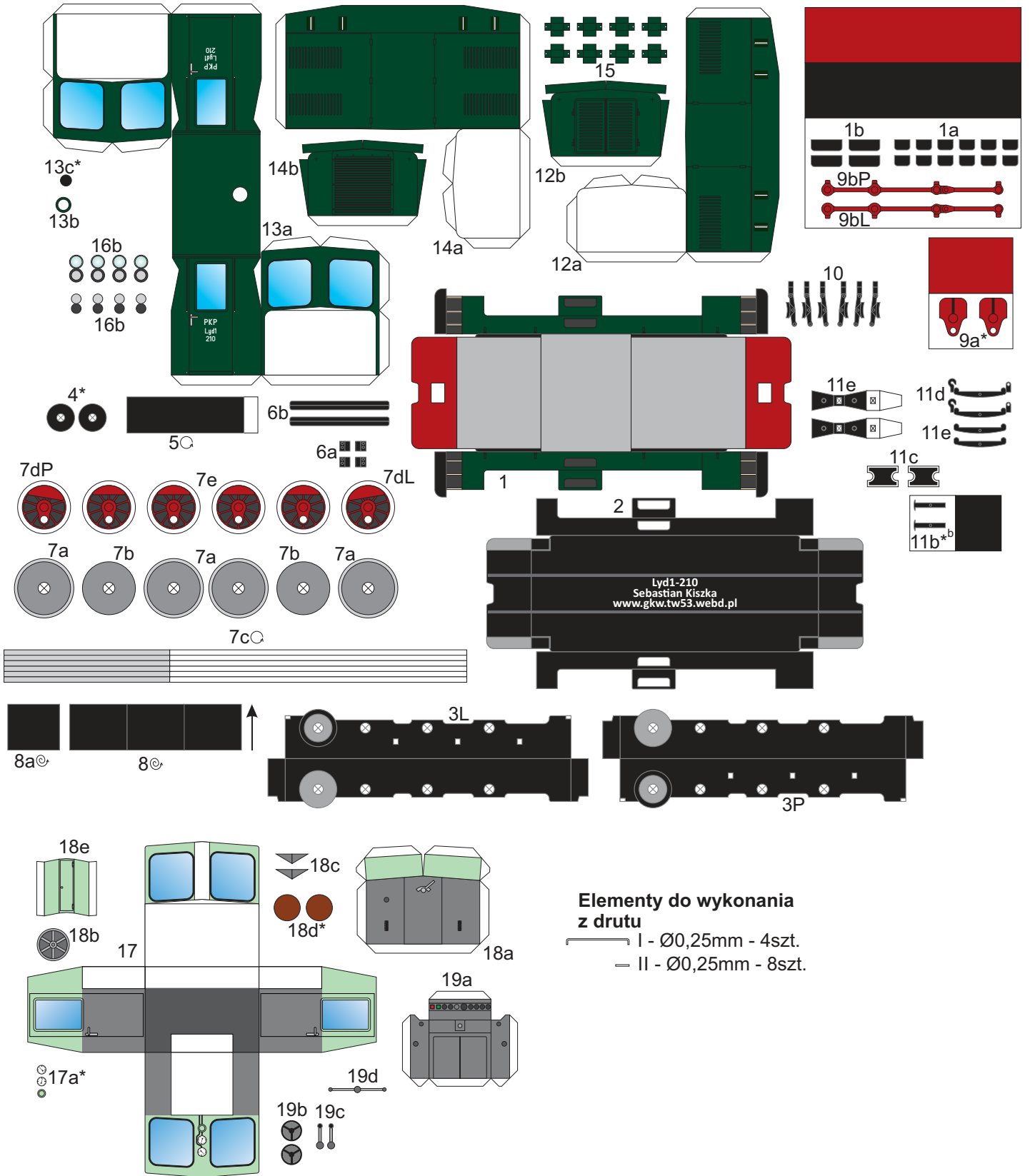

Lyd1-210 (malowanie z lat 70-tych i 80-tych)

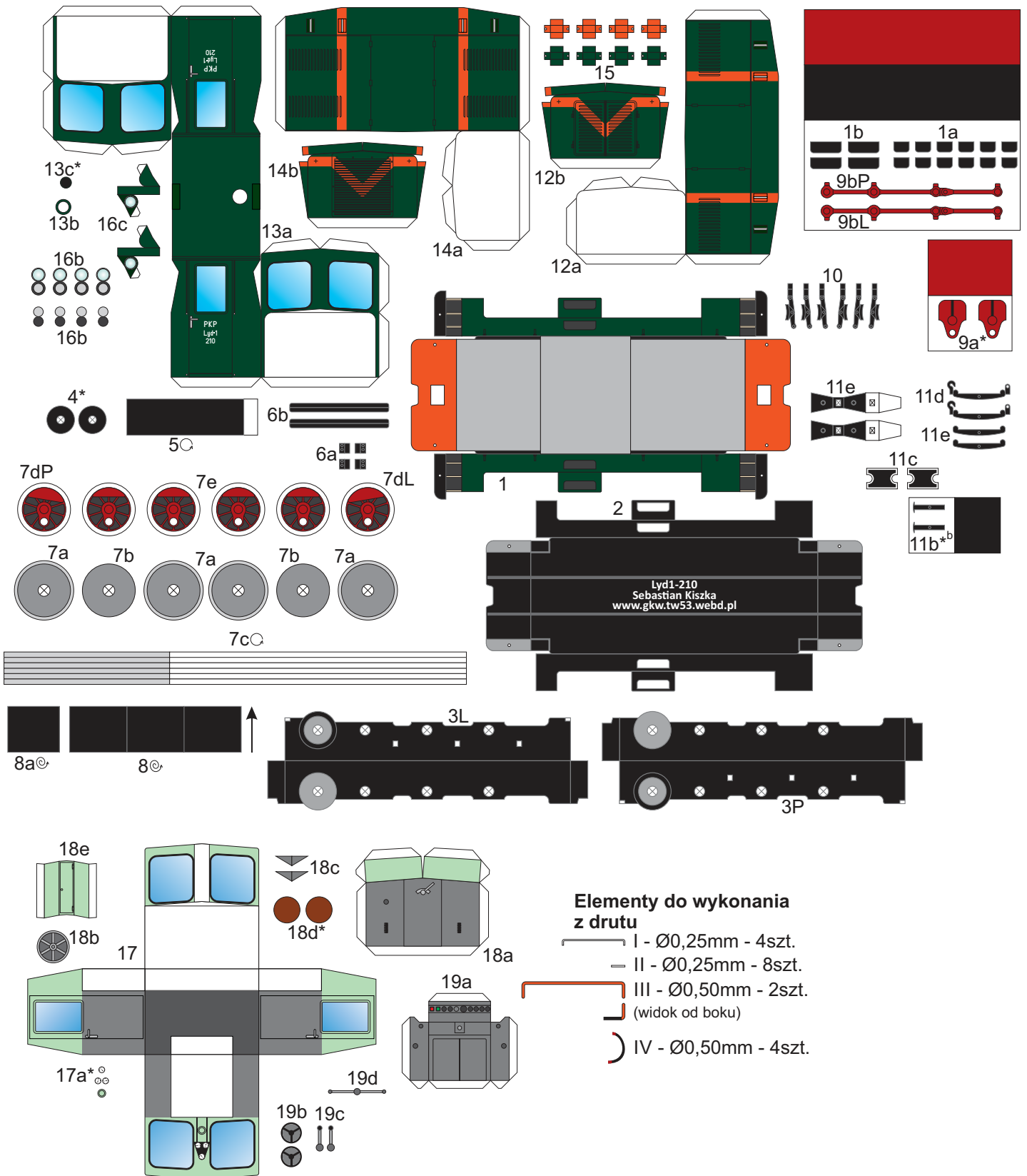

Lyd1-210 (malowanie z lat 90-tych i współczesne)

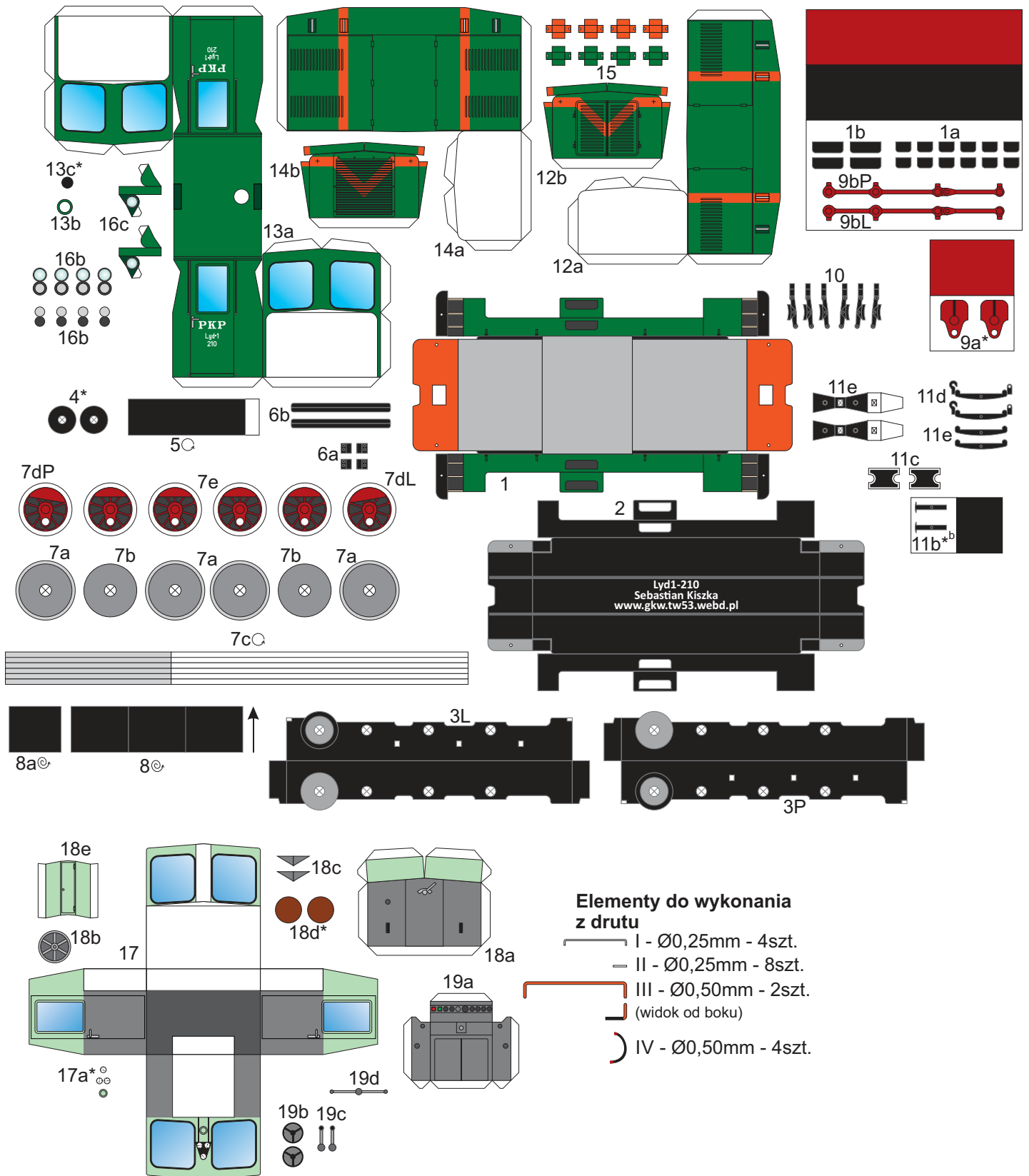

Elementy do wykonania z drutu

- I - Ø0,25mm - 4szt.
- II - Ø0,25mm - 8szt.
- III - Ø0,50mm - 2szt.
- (widok od boku)
- IV - Ø0,50mm - 4szt.

Instrukcja

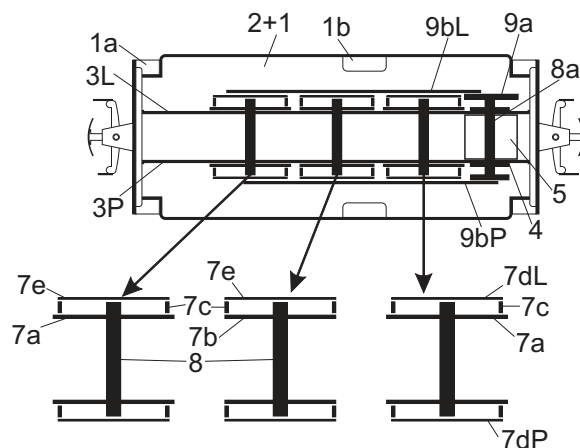
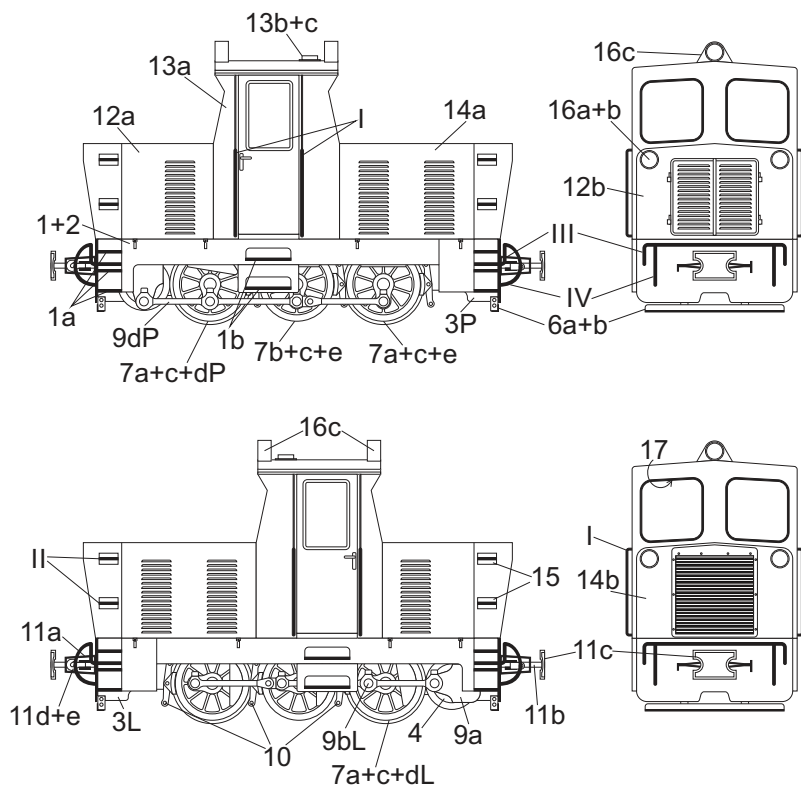

Zestawy kołowe (skala 1,5:1)

Wnętrze kabiny (skala 1,5:1)

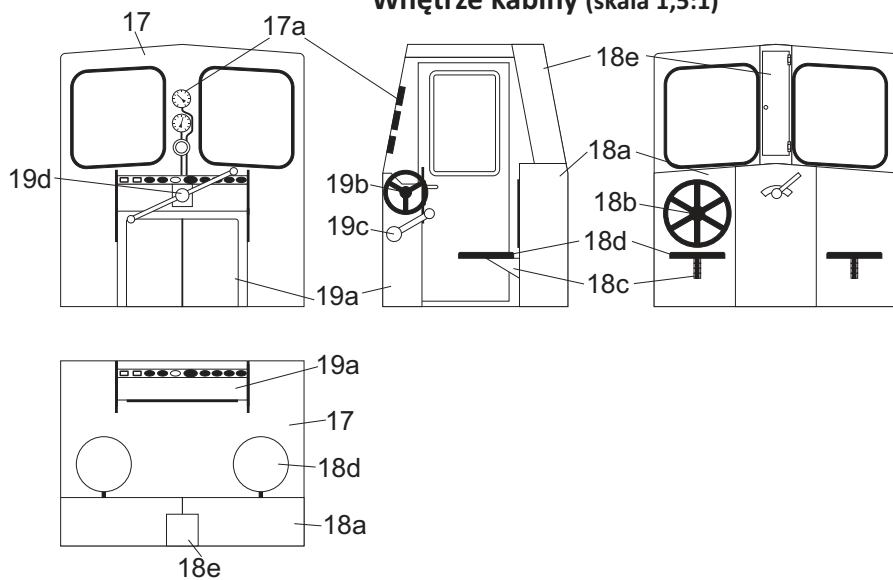

Objaśnienia

*^b - podkleić brystolem

* - podkleić kartonem 0,5mm

⦿ - zwinąć w walec (widoczny tylko fragment zabarwiony)

⦿ - zwinąć ciasno

→ - kierunek zwijania

⦿¹⁷ - część po wewnętrznej stronie