

Lyd1-309

(malowanie z lat 60-tych i początku 70-tych)

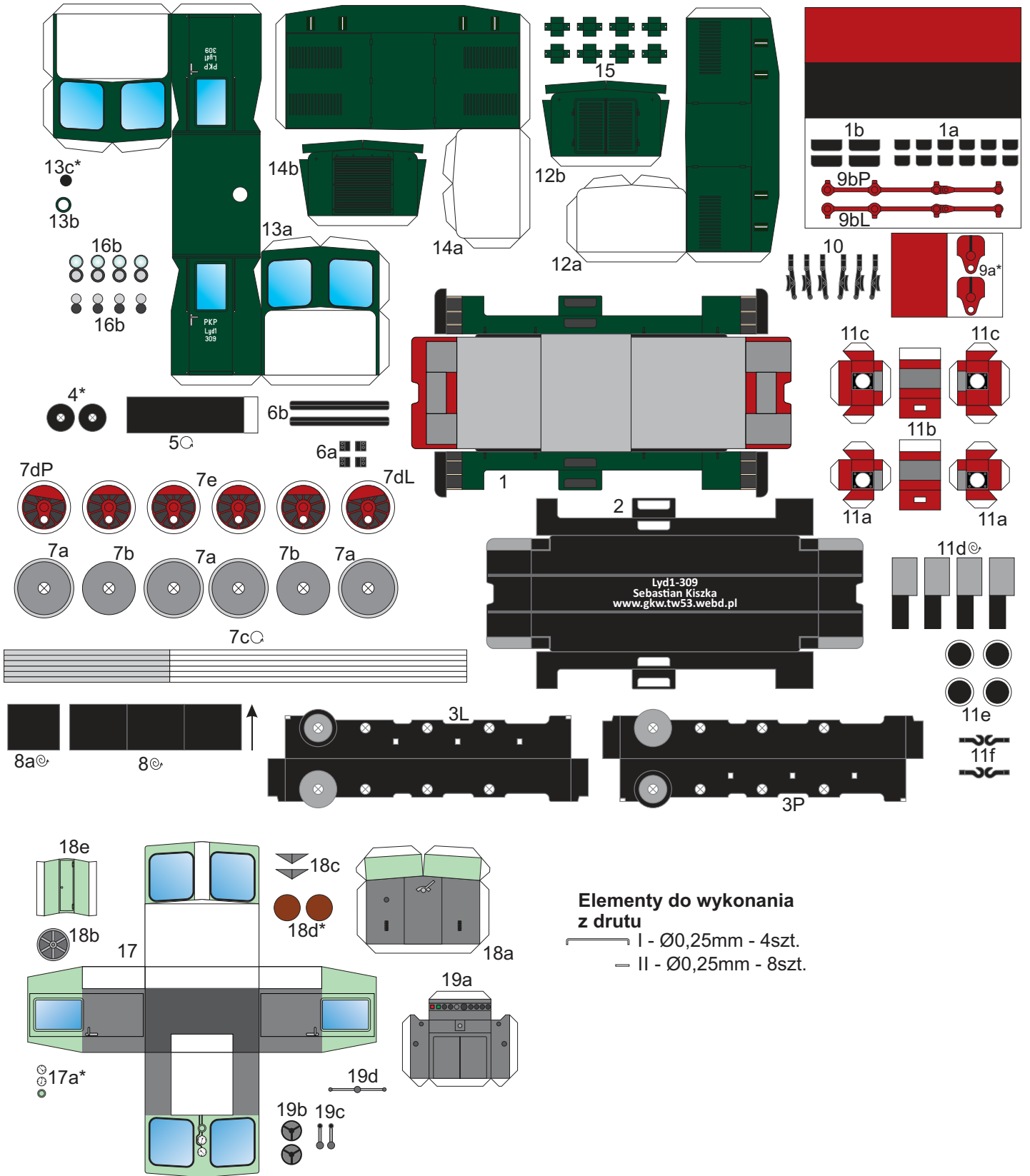

Lyd1-309 (malowanie z lat 70-tych i 80-tych)

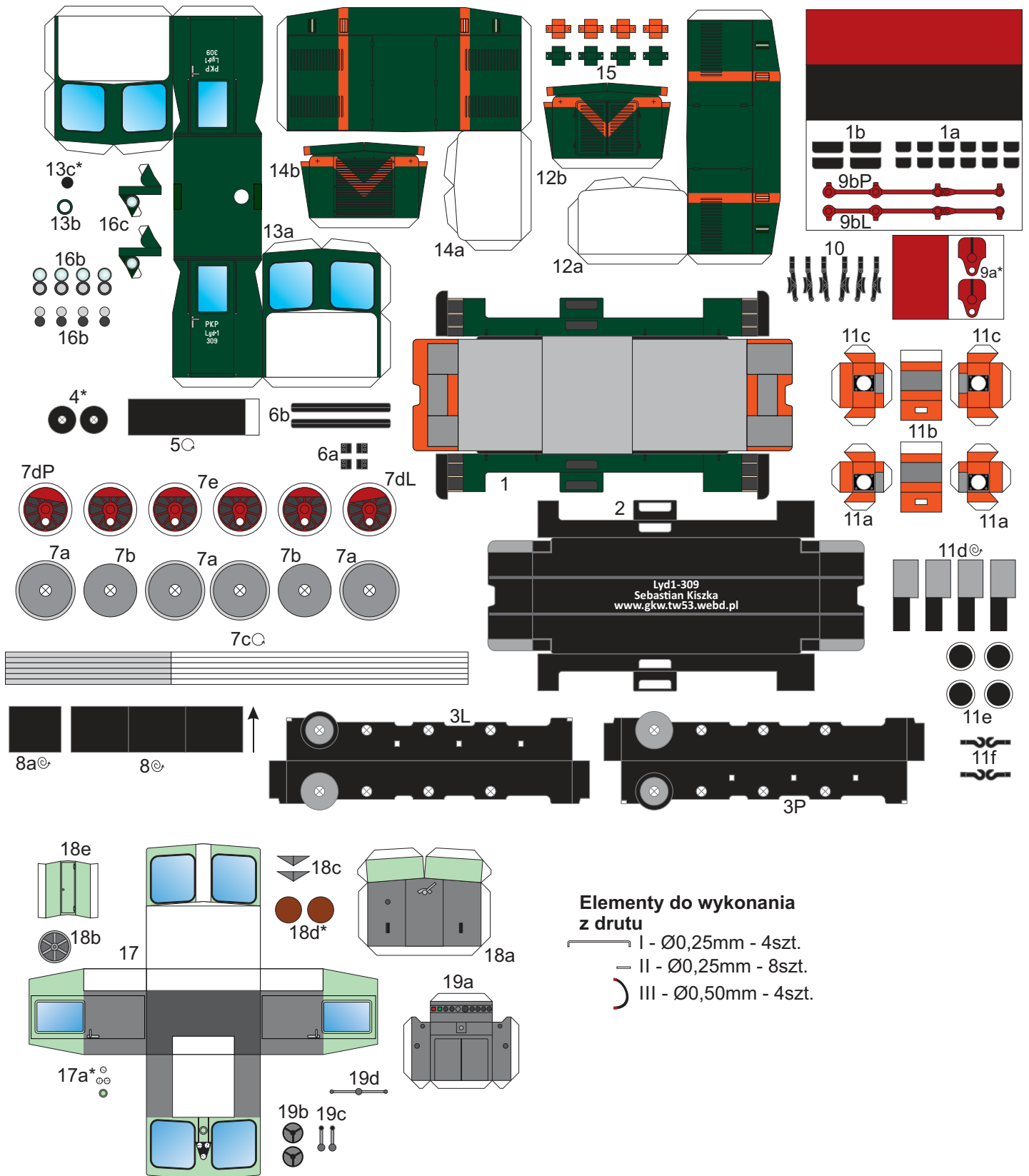

Elementy do wykonania z drutu

- I - Ø0,25mm - 4szt.
- II - Ø0,25mm - 8szt.
- III - Ø0,50mm - 4szt.

Lyd1-309 (malowanie z lat 90-tych i współczesne)

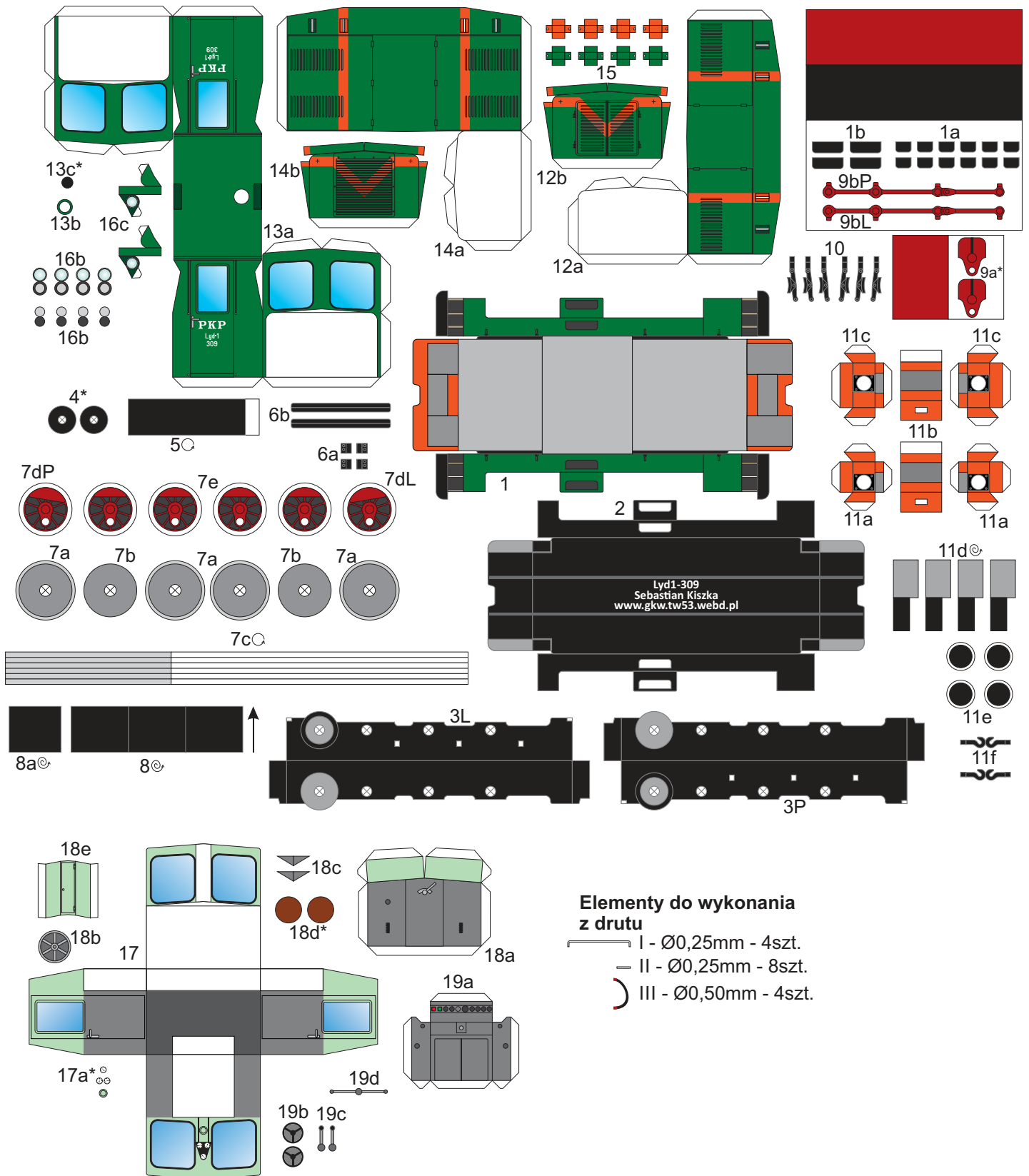

Instrukcja

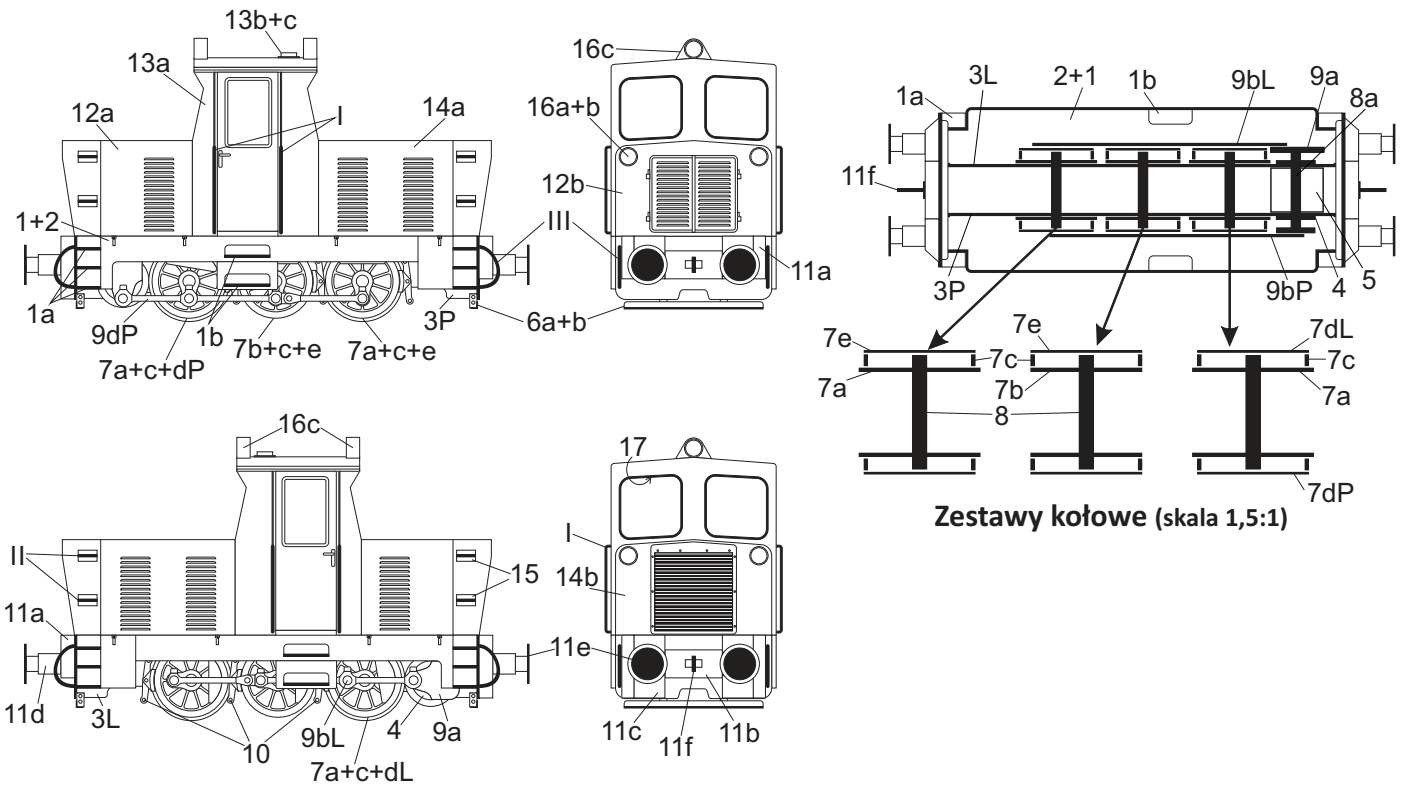

Zestawy kołowe (skala 1,5:1)

Wnętrze kabiny (skala 1,5:1)

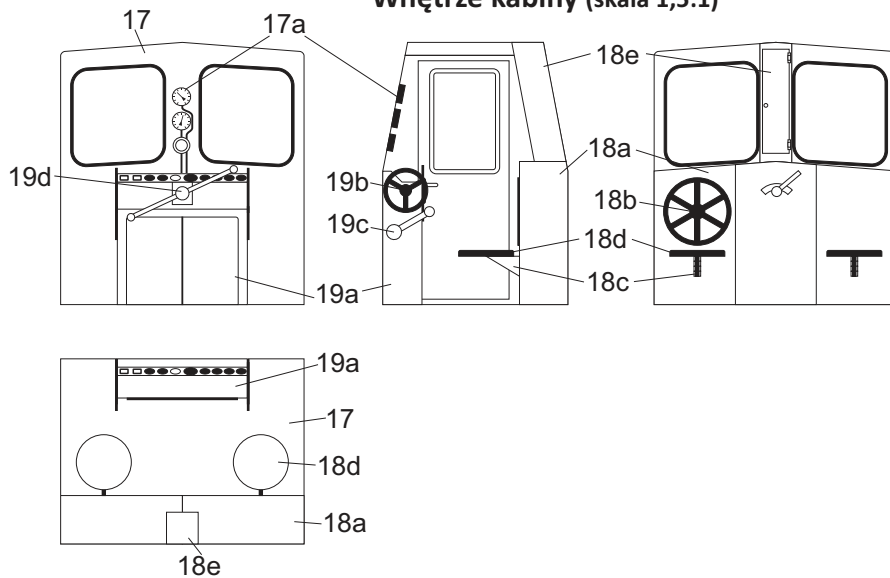

Objaśnienia

- *^b - podkleić brystolem
- * - podkleić kartonem 0,5mm
- ⊖ - zwinąć w wałek (widoczny tylko fragment zabarwiony)
- ⊙ - zwinąć ciasno
- - kierunek zwijania
- ⊖¹⁷ - część po wewnętrznej stronie