

WLs150-5660 (Elektrownia Chorzów)

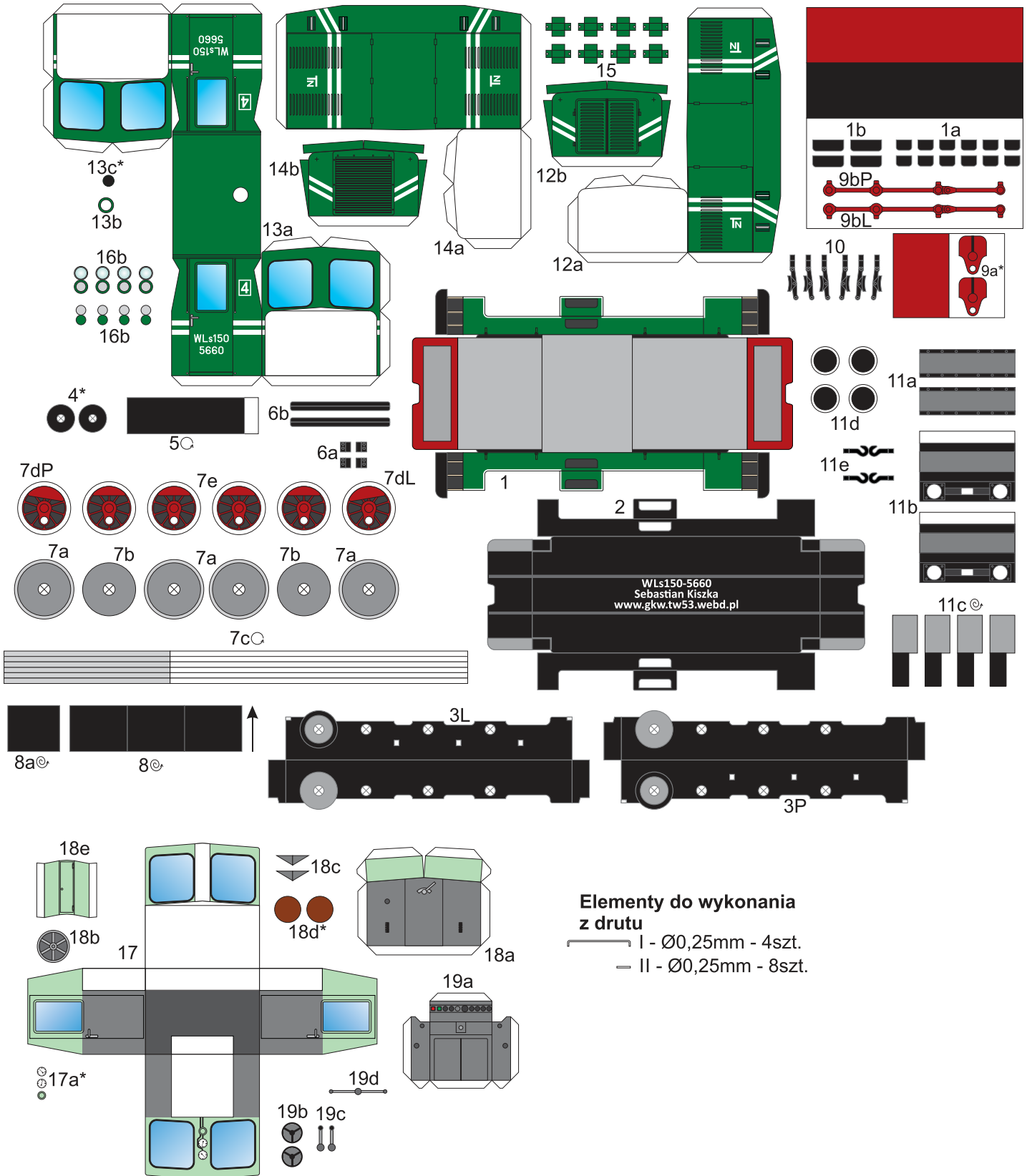

Instrukcja

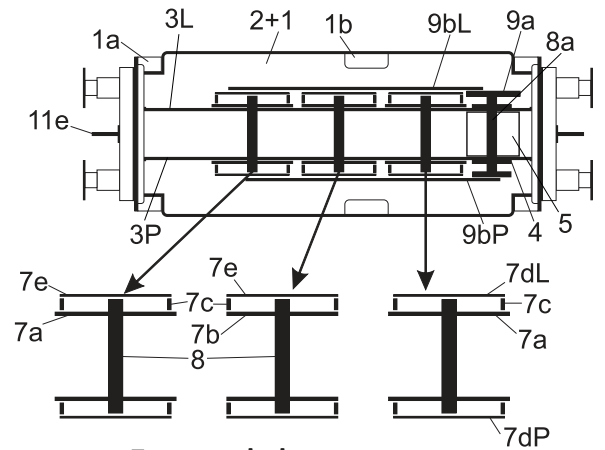
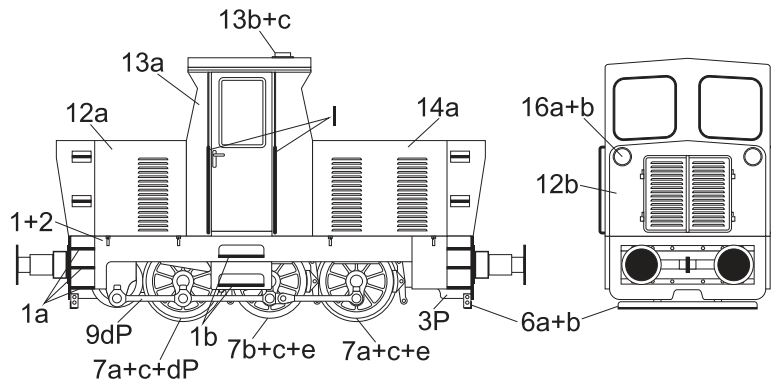

Zestawy kołowe (skala 1,5:1)

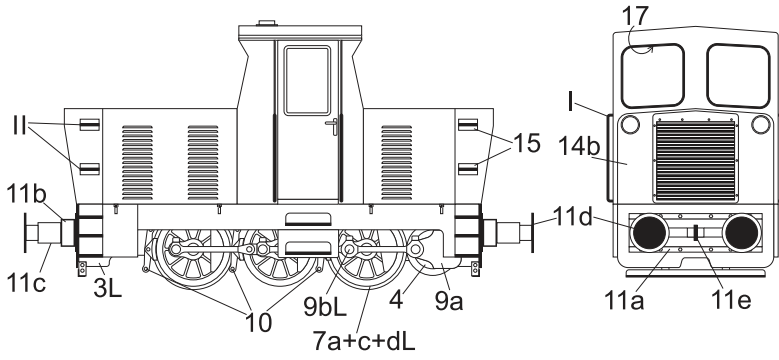

Wnętrze kabiny (skala 1,5:1)

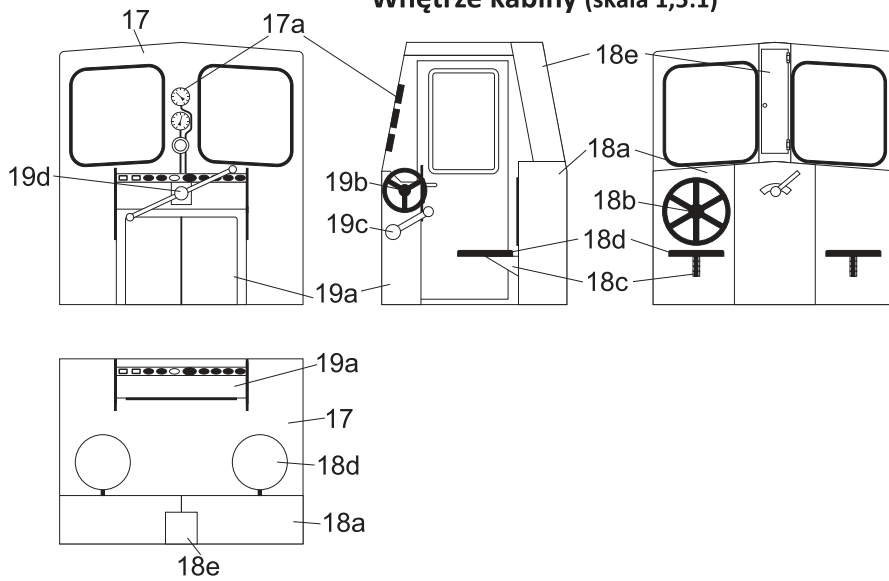

Objaśnienia

- *^b - podkleić brystolem
- * - podkleić kartonem 0,5mm
- ⦿ - zwinąć w wałek (widoczny tylko fragment zabarwiony)
- ⦿ - zwinąć ciasno
- - kierunek zwijania
- ⦿¹⁷ - część po wewnętrznej stronie